

# 产品信息

## 外加保护释放设备

### 概述

© Qualitrol 公司已通过 ISO 90 01 体系认证。  
 相关信息如有变动，恕不另行通知。



通风外壳，开关为可拆卸连接  
 (Qualitrol 如图所示)，永久  
 连接或接线盒式 (请参阅表3)

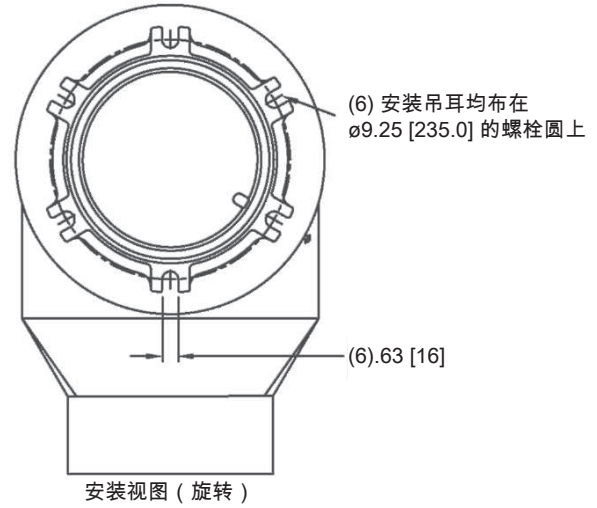
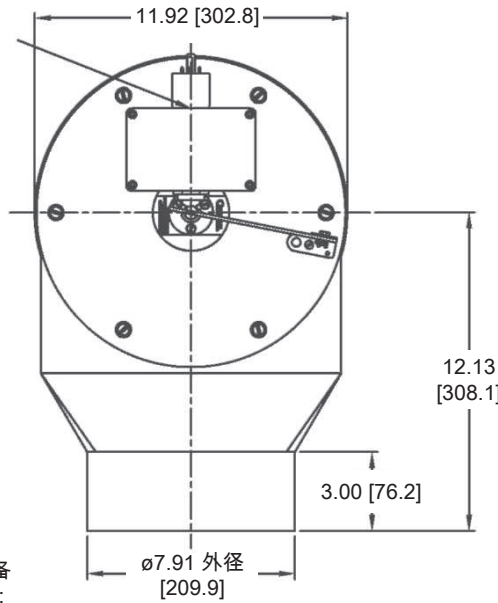

ø0.50 [12.7] 指示器通常齐平 - 在设备  
 操作后，如图中点线所示伸出；  
 要复位... 下推

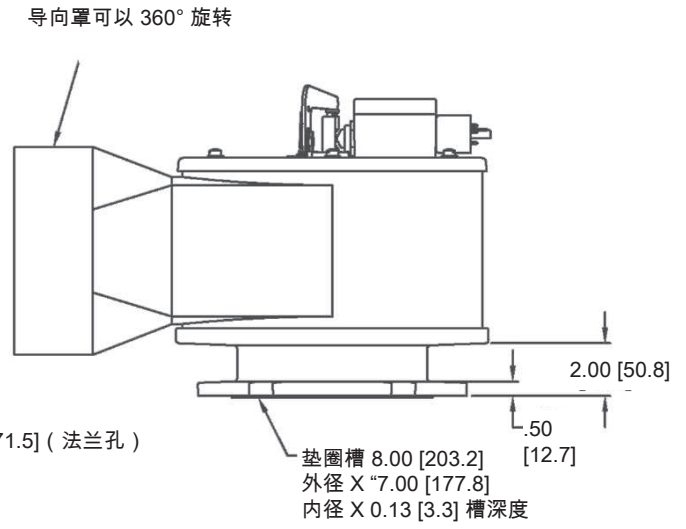
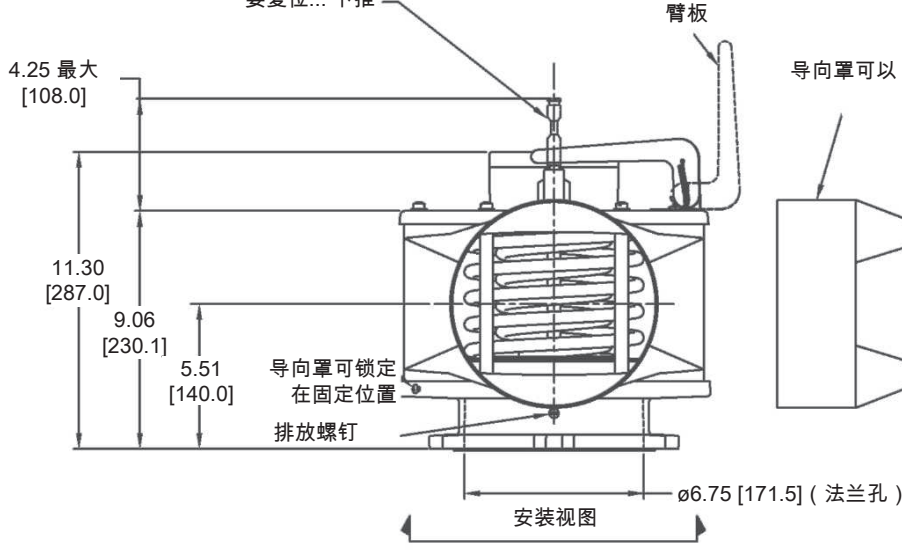

注释：(除非另行指定)

1. 尺寸仅供参考，图中所示单位为英寸 (毫米)。
2. 工作压力、衬垫材料，和开关选项在订单中指定，
3. 指示颜色：黄色为丁晴橡胶，蓝色为氟橡胶
4. 扬旗颜色：黄色。
5. 结构材料：铝和不锈钢。
6. 工作压力公差： 4-14 PSI/0.28-0.97 BAR 时为 ±1 PSI  
 15-20 PSI/1.03-1.38 BAR 时为 ±2 PSI。
7. 所有开关外壳均可自由通风。

**产品信息**  
**外加保护释放设备**  
**选项表单**

© Qualitrol 公司已通过 ISO 90 01 体系认证。  
 相关信息如有变动，恕不另行通知。



客户名称与参考号：

复位 打印

另存为

**开关类型**

( 仅自由通风接线盒 )

<input type="checkbox"/> 单刀双掷 ( 标准 )	10 安培 @ 125/250 VAC ( 标准 )
<input type="checkbox"/> 单刀双掷 - 高直流	10 安培 @ 125 VDC
<input type="checkbox"/> 单刀双掷 - 金触点	0.10 安培 @ 125 VAC
<input type="checkbox"/> 双刀双掷	10 安培 @ 125/250 VAC
<input type="checkbox"/> 双刀双掷	10 安培 @ 125/250 VAC

**指定**

<input type="checkbox"/> 仅 XPRD
<input type="checkbox"/> 仅警报开关
<input type="checkbox"/> 两者

**工作压力 Psi / Bar**

<input type="checkbox"/> 4.0 / 0.28	<input type="checkbox"/> 8.0 / 0.55	<input type="checkbox"/> 14.0 / 0.97
<input type="checkbox"/> 5.0 / 0.34	<input type="checkbox"/> 10.0 / 0.69	<input type="checkbox"/> 15.0 / 1.03
<input type="checkbox"/> 6.0 / 0.41	<input type="checkbox"/> 12.0 / 0.83	<input type="checkbox"/> 17.0 / 1.17
<input type="checkbox"/> 7.0 / 0.48	<input type="checkbox"/> 13.0 / 0.90	<input type="checkbox"/> 20.0 / 1.38

**扬旗**

<input type="checkbox"/> 黄色 - 聚碳酸酯 ( 标准 )
<input type="checkbox"/> 黄色 - 铝

**特殊选件**

<input type="checkbox"/> 无
<input type="checkbox"/> SCN-600-1 - 防护网装配

**衬垫材料**

<input type="checkbox"/> 丁腈橡胶
<input type="checkbox"/> 氟橡胶
<input type="checkbox"/> 硅胶

**安装衬垫**

<input type="checkbox"/> 未提供 ( 标准 )
<input type="checkbox"/> 提供一个
<input type="checkbox"/> 提供两个

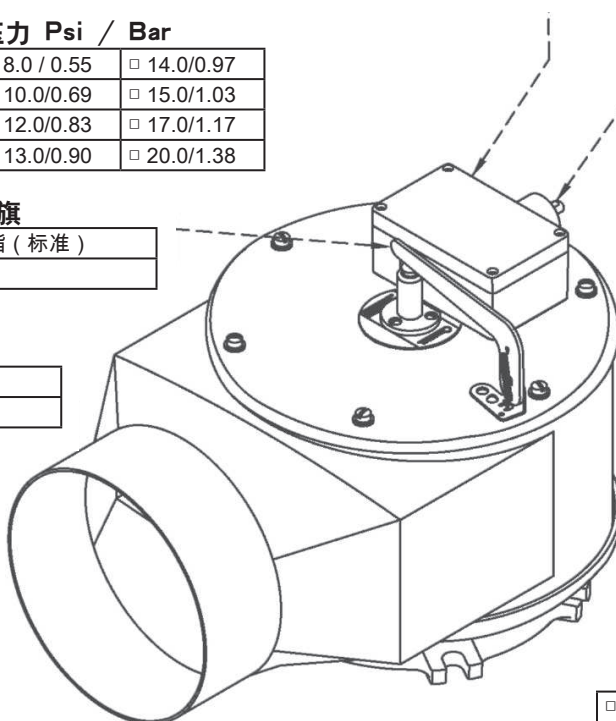

**连接方式**

( 请参阅设备接线和连接器型号 )

<input type="checkbox"/> Qualitrol ( 可拆卸式 )
<input type="checkbox"/> ANSI ( 可拆卸式 )
<input type="checkbox"/> 永久连接
<input type="checkbox"/> 接线盒

**设备接线**

( 请参阅设备接线和连接器型号 )

--	--	--	--

**转接头型号**

( 请参阅设备接线和连接器型号 )

--

**外部接线**

( 请参阅设备接线和连接器型号 )

<input type="checkbox"/> 电缆	<input type="checkbox"/> 16 Ga. SOW-A/SO ( 标准 )
	<input type="checkbox"/> 其他 ( 请咨询厂家 )
<input type="checkbox"/> 飞线	<input type="checkbox"/> 16 Ga. TEW ( 标准 )
	<input type="checkbox"/> 16 Ga. TEF
	<input type="checkbox"/> 14 Ga. TEW
<input type="checkbox"/> 无	
<input type="checkbox"/> 仅连接器部件	

**电缆或飞线长度**

<input type="checkbox"/> 英寸 指定 6 英寸增量 长度	<input type="checkbox"/> 米 可指定为 0.1 米
--	--

# 产品信息

## 外加保护释放设备

### 设备接线和连接器型号

© Qualitrol 公司已通过 ISO 90 01 体系认证。  
 相关信息如有变动，恕不另行通知。



注意：为确保开关方向正确，立式安装时仅使用接线盒和标准外壳连接方式 - 否则护罩不可完全 360° 定位。

#### QUALITROL 和 ANSI 可拆式连接器的连接器螺母型号及设备接线

#### 永久连接电缆和电线的连接器螺母型号及设备接线

#### 标准螺母

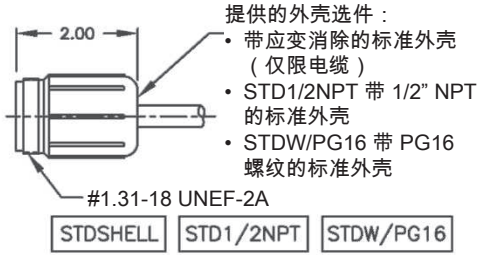

#### 管道适配器

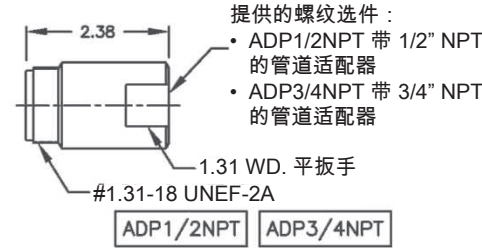

#### 旋转螺母 (软管适配器)

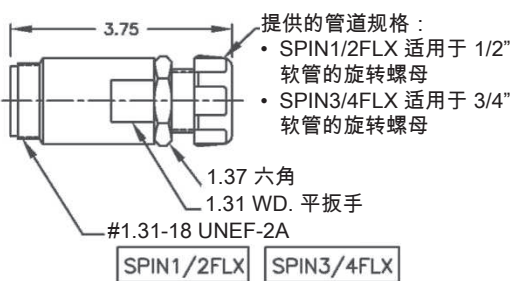

#### 旋转螺母 (管道适配器)

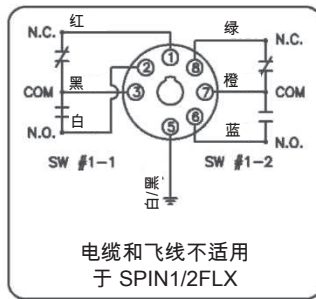
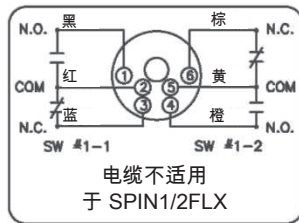
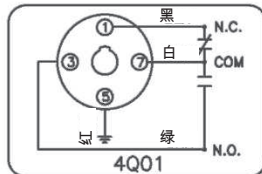
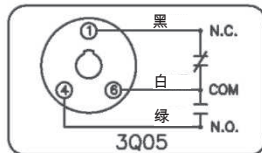
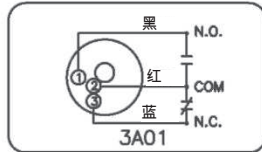
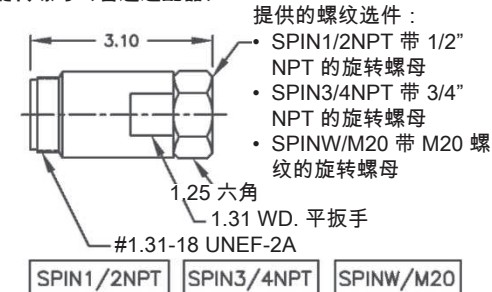

#### 阴管道连接

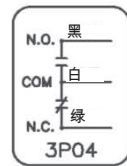
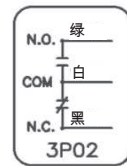
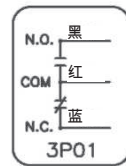
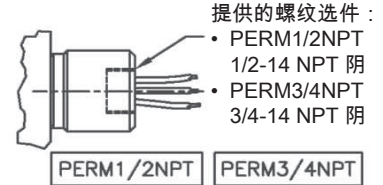

#### 接线盒的设备接线 接线盒：1 至 2 个带接地开关 (图中所示为 1 开关型号)

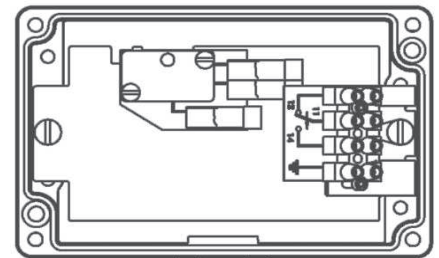

电缆进线端：  
 配有 PG-16，可接受  
 电缆钳或带锁紧螺母  
 的 1/2 管接头

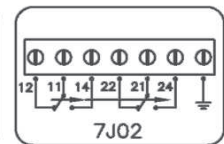
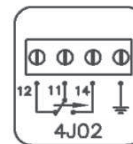

图中所示的所有接线均是从外壳的外侧进行查看的。图中所示的所有开关功能均处于非报警状态。标准电缆为 16 GA，型号为 SOW-A/SO。标准飞线为 16 GA，型号为 TEW。